

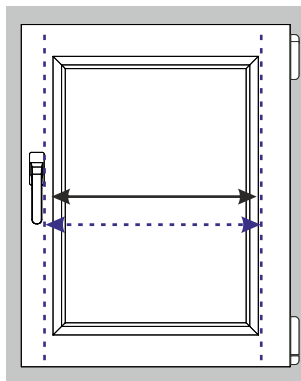



Plisa VEGAS

POMIAR PRZY MONTAŻU BEZINWAZYJNYM NA RAMĘ OKNA (MOCOWANIA B1, B2 I B6)



Szerokość razem z listwami przyszybowymi. Jest to sugerowany sposób pomiaru. Można dodać dodatkowe poszerzenie, trzeba jednak uważać na odpowiedni odstęp do klamki okna.

 Uwaga na odpowiedni odstęp do klamki okna!

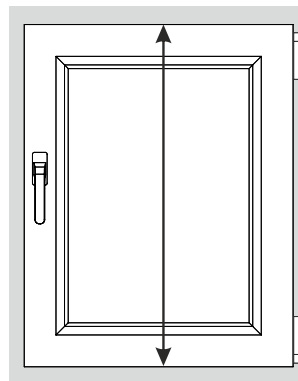

Wysokość ramy okna.

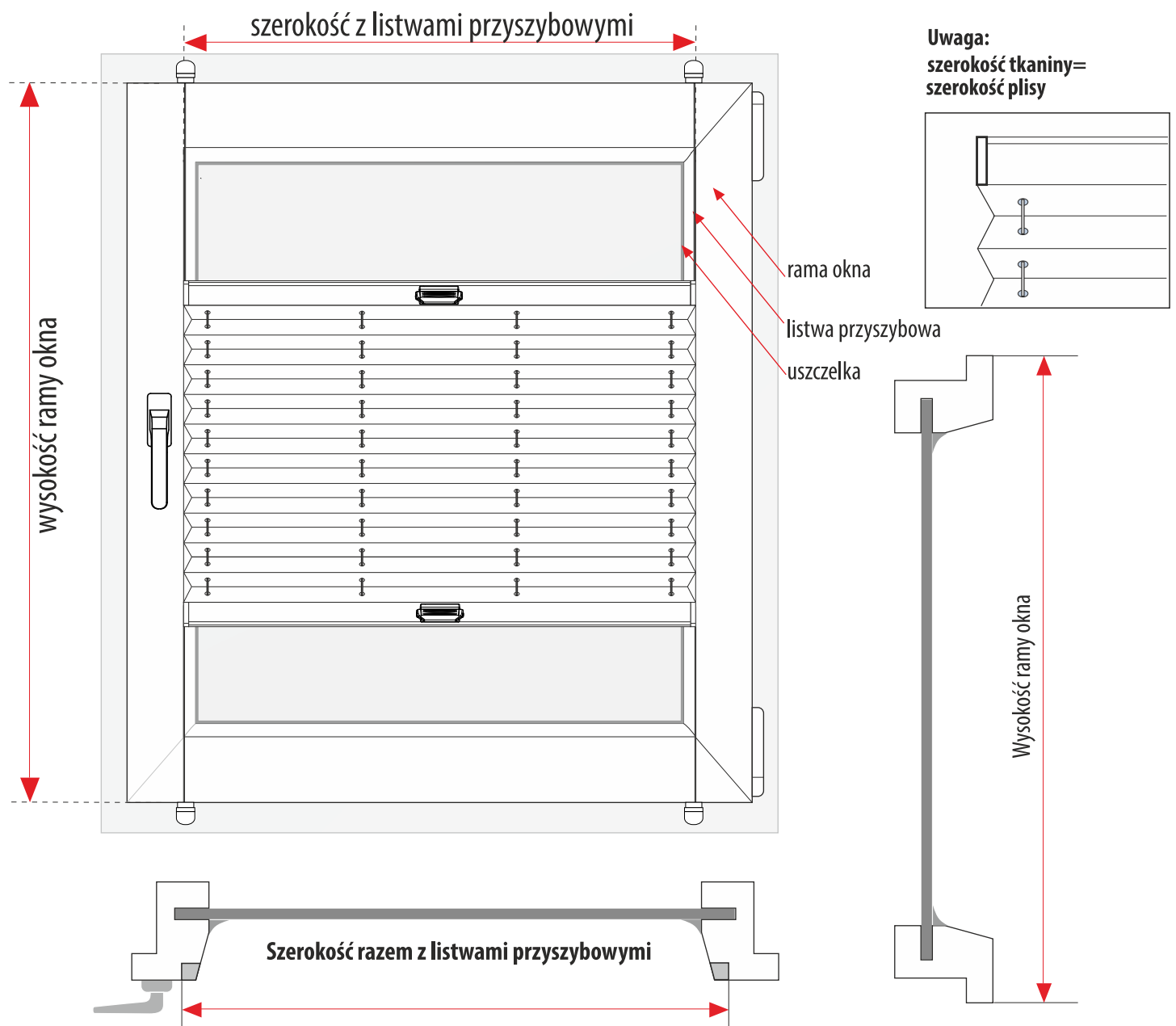



Plisa VEGAS

KARTA TECHNICZNA

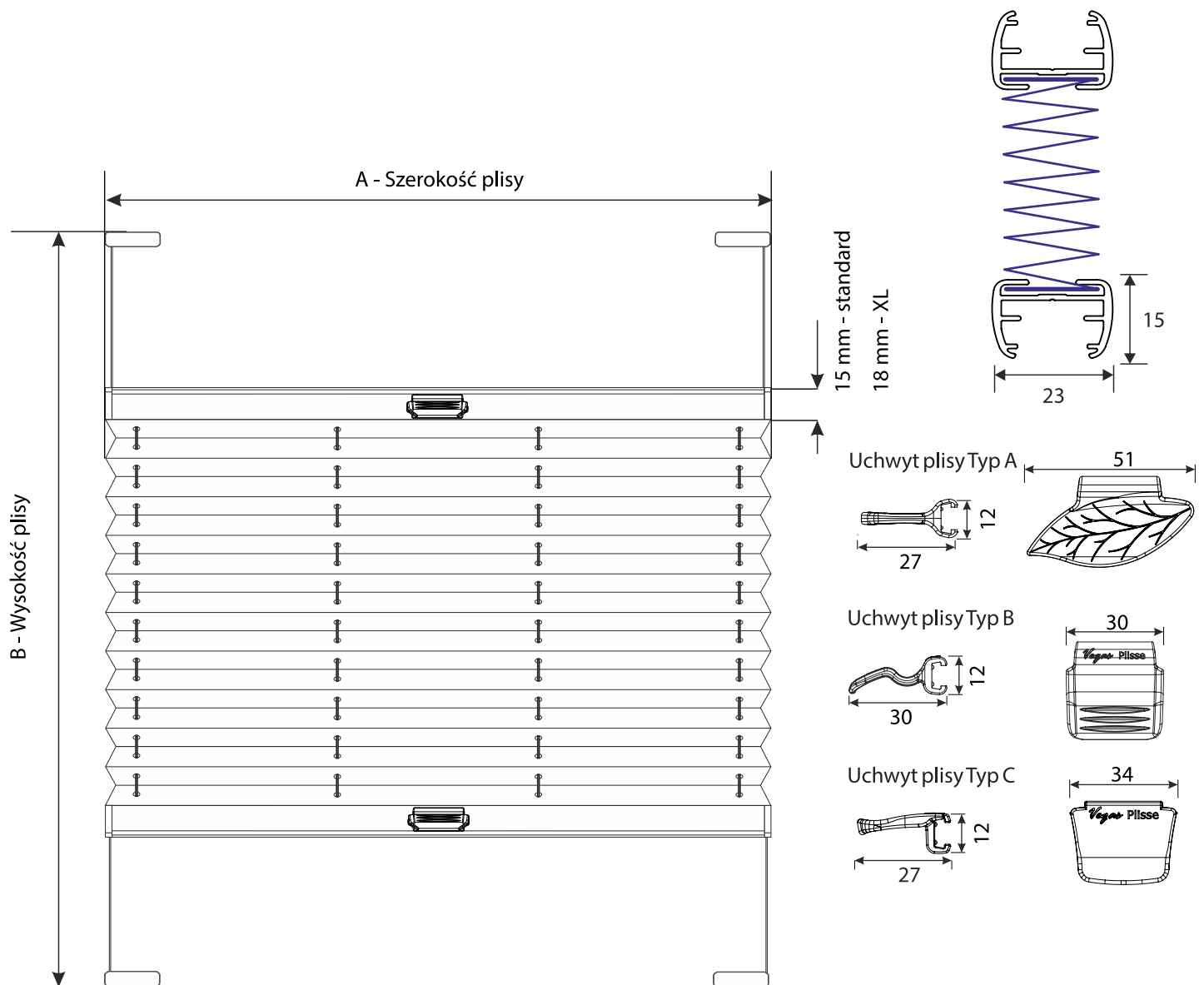

Plisa VEGAS

A - szerokość plisy = szerokość materiału

B - wysokość plisy

UWAGA: Rysunek może zawierać opcjonalne elementy systemu.